



RSF Elektronik

www.rsf.at

MS 15 OFFENE LÄNGENMESSGERÄTE MIT HOMING- UND LIMITFUNKTION





BESONDERE MERKMALE

- Online Signalstabilisierung
- Anzeige der Signalgüte direkt am Abtastkopf über 3-farbige LED-Funktion
- Permanente Kontrolle der Abtastsignale über die gesamte Messlänge
- Hohe Signalqualität aufgrund einer Einfeldabtastung
- Homing- und Limitfunktion
- Position der Referenzmarke kundenseitig wählbar

BEGRIFFSERKLÄRUNG

Teilungsperiode

Als Maßverkörperung dient eine hochgenaue Strichgitterteilung mit periodischer Anordnung von Strichen und Lücken. Ein Strich und eine Lücke werden zusammen als Teilungsperiode bezeichnet.

Signalperiode

Beim Abtasten der Strichgitterteilung werden sinusförmige Signale erzeugt, deren Periode einer Teilungsperiode entspricht.

Interpolation

Die sinusförmigen Messsignale werden je nach gewünschtem Unterteilungsfaktor n-fach unterteilt und von einer elektronischen Schaltung in Rechtecksignale umgewandelt.

Messschritt

Kleinster Zählschritt, der in Abhängigkeit von Teilungsperiode und Interpolationsfaktor im Anzeigegerät dargestellt werden kann.

Gierwinkel, Nickwinkel, Rollwinkel, Verschiebung, Abstandstoleranz

Freiheitsgrade bei der Montage des Abtastkopfs.

Referenzimpuls

Referenzmarken dienen dazu, den Zählwert an einer bestimmten Position der Messstrecke eindeutig festzulegen. An dieser Position wird ein Impuls (Referenzimpuls) erzeugt. Ein Referenzimpuls wird beim Überfahren der Referenzmarke aus beiden Richtungen reproduzierbar auf einen Zählschritt genau ausgegeben.

Störungssignal (\bar{US})

Das Störungssignal zeigt Fehlfunktionen an, wie z.B. Bruch der Versorgungsleitungen, Ausfall der Lichtquelle etc. Es kann beispielsweise in der automatisierten Fertigung zur Maschinenabschaltung benutzt werden.

Online Signalstabilisierung (HSP)

Während des Verfahrens werden Amplitudenabweichungen, Offsetabweichungen, Amplitudendifferenzen und Phasenabweichungen zyklisch erfasst und stabilisiert.

Abbe-Fehler

Messabweichung bei seitlichem Versatz zwischen Längenmessgerät und Bearbeitungsebene.

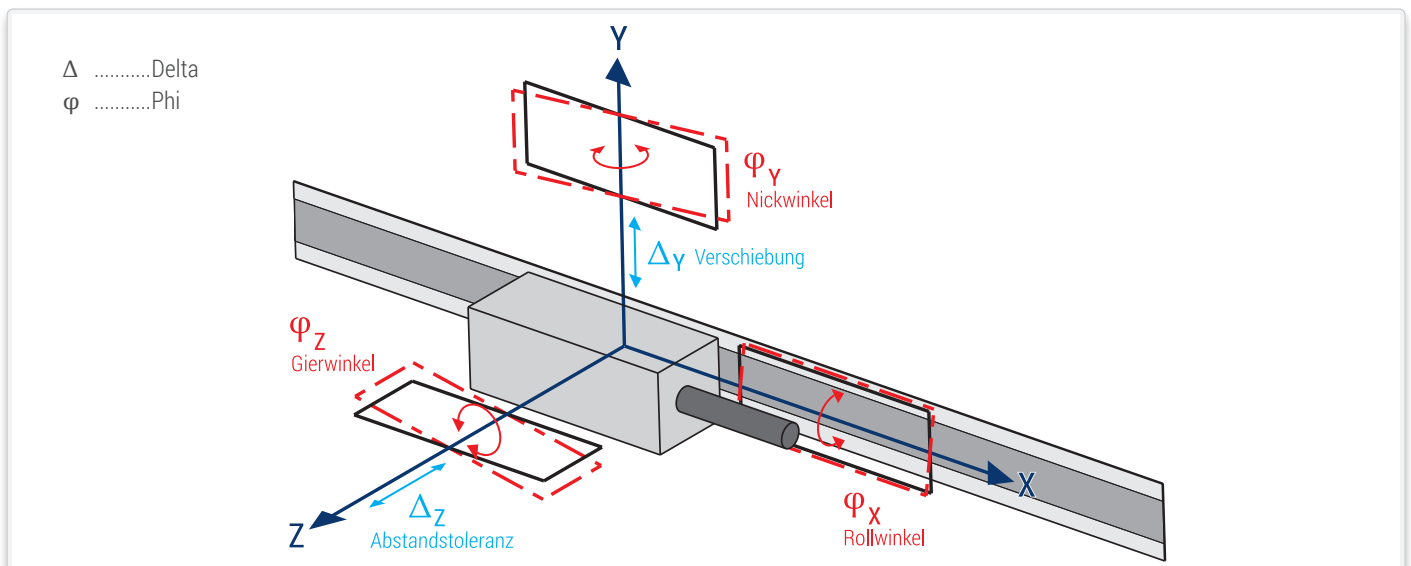

LEISTUNGSMERKMALE

- GROÙE UNEMPFLINDLICHKEIT GEGENÜBER VERSCHMUTZUNGEN
- ALTERUNGS- UND TEMPERATURSTABILE SIGNALE
- HOHE ZULÄSSIGE VERFAHRGESCHWINDIGKEIT
- EINFACHE MONTAGE
- KLEINE BAUFORM
- KEIN MECHANISCHES UMKEHRSPIEL
- KEINE REIBUNGSKRÄFTE
- REFERENZMARKEN, REPRODUZIERBAR AUS BEIDEN VERFAHRRICHTUNGEN
- ZWEI SEPARATE SCHALTSIGNALE
- AUFLÖSUNG: 10 μm – 0,05 μm



DAS MS 15 ERFÜLLT ALLE DIESE ANFORDERUNGEN!

ABTASTPRINZIP

Das inkrementelle Längenmessgerät MS 15 arbeitet mit einem photoelektrischen Messprinzip und einer **Einfeldabtastung** im Auflicht.

Das geregelte Licht einer Infrarot-LED wird von einer Kondensorlinse parallel gerichtet und tritt durch das Gitter der Abtastplatte. Beim Auftreffen auf den Maßstab wird es reflektiert und erzeugt auf dem strukturierten Sensor eine periodische Intensitätsverteilung.

Der Sensor erzeugt sinusförmige Signale höchster Güte, die sich gegen allfällige Verunreinigungen weitgehend unempfindlich zeigen.

Die Regelung der LED stellt eine gleichbleibende Signalamplitude sicher, die bei Temperaturschwankungen und im Langzeitbetrieb Stabilität garantiert.

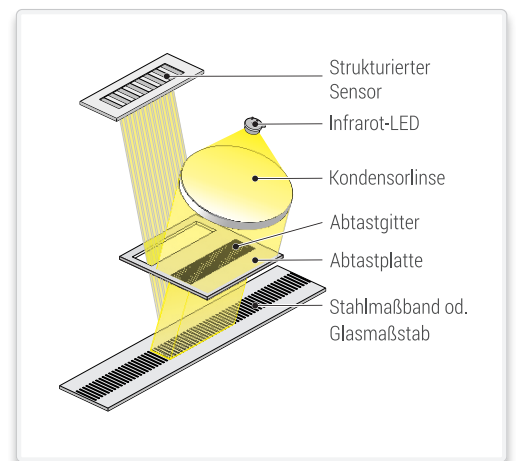

REFERENZMARKEN

Schema der Standard Referenzmarken



Schema der abstandskodierten Referenzmarken

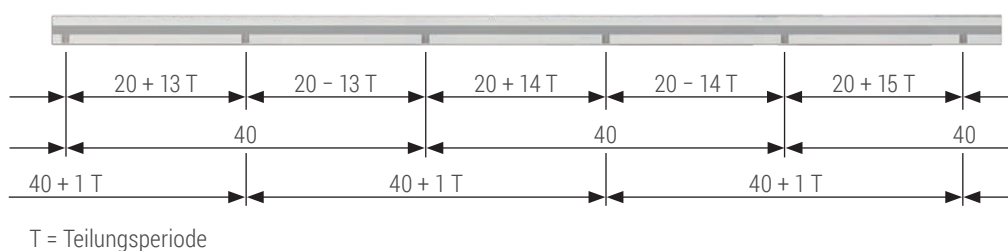

GENAUIGKEITSDEFINITION

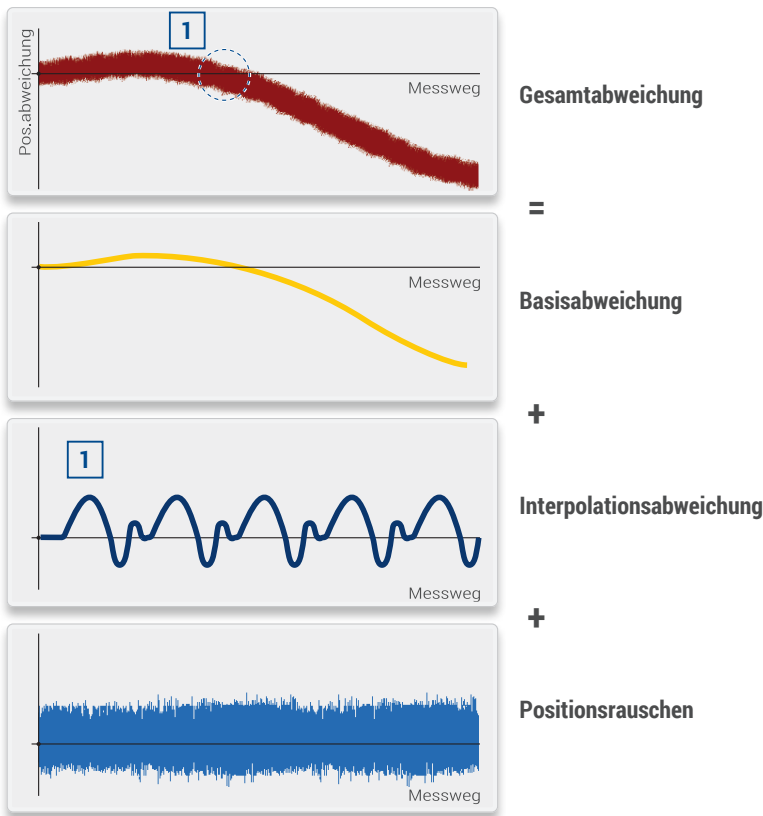

Die Genauigkeit eines Längenmessgerätes wird im Wesentlichen bestimmt durch die Basisabweichung der Maßverkörperung, die Interpolationsabweichung der optoelektronischen Abtastung und das Positionsrauschen.

Die Basisabweichung ist die, in einem Messraum unter optimalen Bedingungen ermittelte, Abweichung der Maßverkörperung.

Die angegebene Genauigkeitsklasse entspricht der maximal möglichen Basisabweichung. Diese wird innerhalb eines beliebigen Abschnitts mit maximal einem Meter Länge ermittelt.

Einfluss von Verschmutzungen auf die Qualität und Amplitude des Abtastsignals

Maßverkörperung verschmutzt durch Flüssigkeiten, Staub, Partikel, Fingerabdrücke etc.

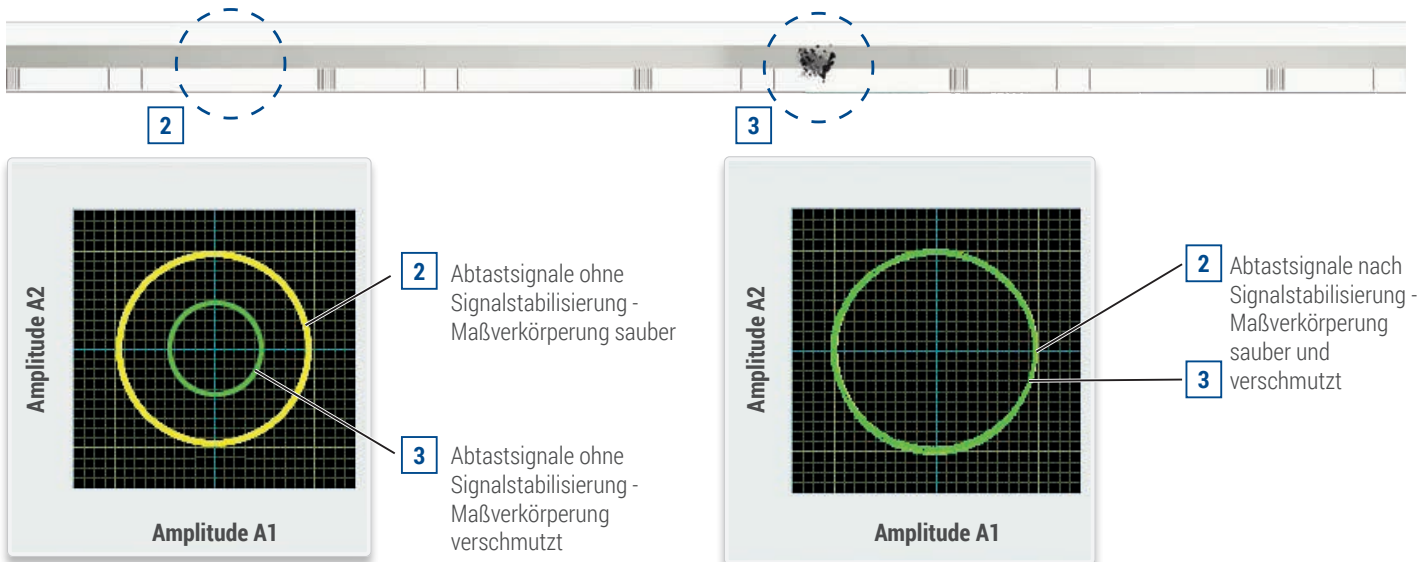

Einfluss von Verschmutzungen auf die Interpolationsabweichung

Maßverkörperung verschmutzt durch Flüssigkeiten, Staub, Partikel, Fingerabdrücke etc.

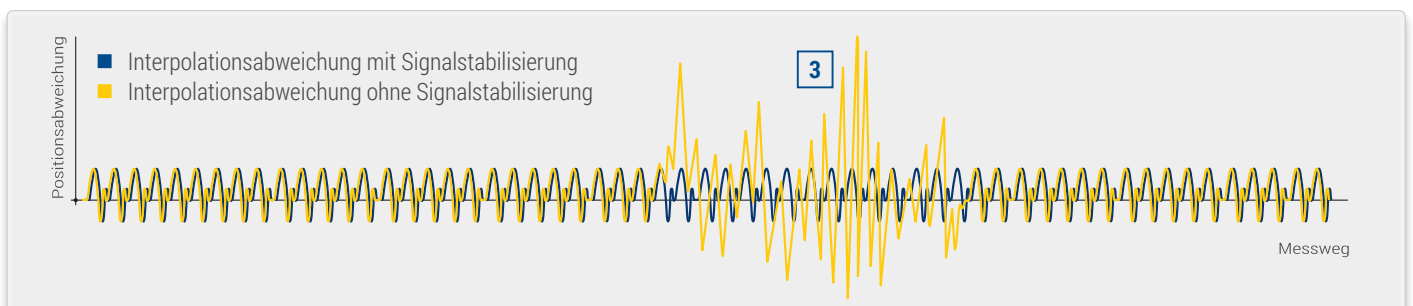

SCHIRMVERBINDUNGEN, STECKERBELEGUNG

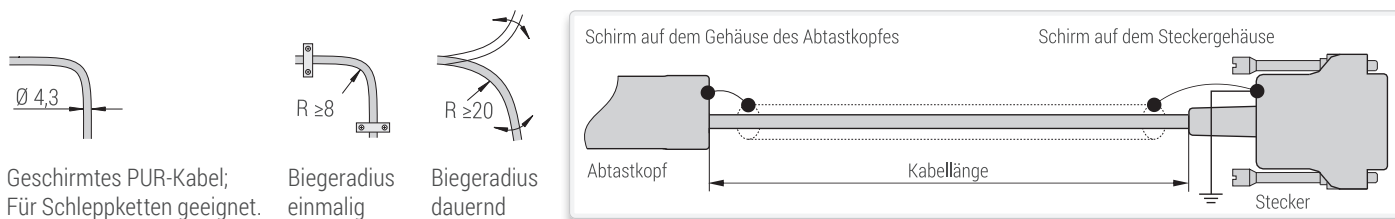

Sub-D Stecker, Stift, 15-polig

Pin	1	2	3	4	5	6	7	8	9	10	11	12	13	14	15
Sinusförmige Spannungssignale 1 Vss	Test**	0 V Sensor	Belegt	RI-	A2-	A1-	V+ Sensor	V+	0 V	S1***	S2***	RI+	A2+	A1+	nc
Rechtecksignale über Line Driver	Test*	0 V Sensor	US	RI	T2	T1	V+ Sensor	V+	0 V	S1***	S2***	RI	T2	T1	nc

- * Test = **Analogsignal-Umschaltung zur Anbaukontrolle.**
Bei Anlegen von 5 V an den Testpin werden anstatt der Rechtecksignale die Testsignale (Differenzstromsignale 11 μ Ass) auf die Signalausgänge geschaltet.
- ** Test = **Analogsignal-Umschaltung zur Anbaukontrolle.**
Bei Anlegen von 5 V an den Testpin werden anstatt der stabilisierten Signale die NICHT stabilisierten Testsignale (1 Vss) auf die Signalausgänge geschaltet.
- S1, S2 = Schaltsignale.
- *** Bei Ausführung ohne Schaltsignale (Version K) = ohne Funktion.
- Sensor: Die Pins sind im Steckergehäuse auf die jeweilige Spannungsversorgung gebrückt.
- Schirm ist mit dem Steckergehäuse verbunden.
- Pins oder Litzen, die mit „belegt“ oder „nc“ gekennzeichnet sind, dürfen kundenseitig nicht verwendet werden.

Pin Belegung (Sicht auf Stiftseite)

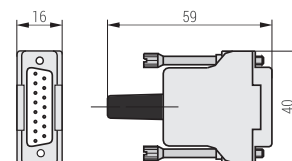
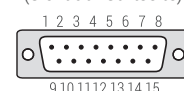

Masse: 28 g

Einfluss des Abstandes zwischen Abtastkopf und Maßverkörperung auf die Amplitude der Abtastsignale

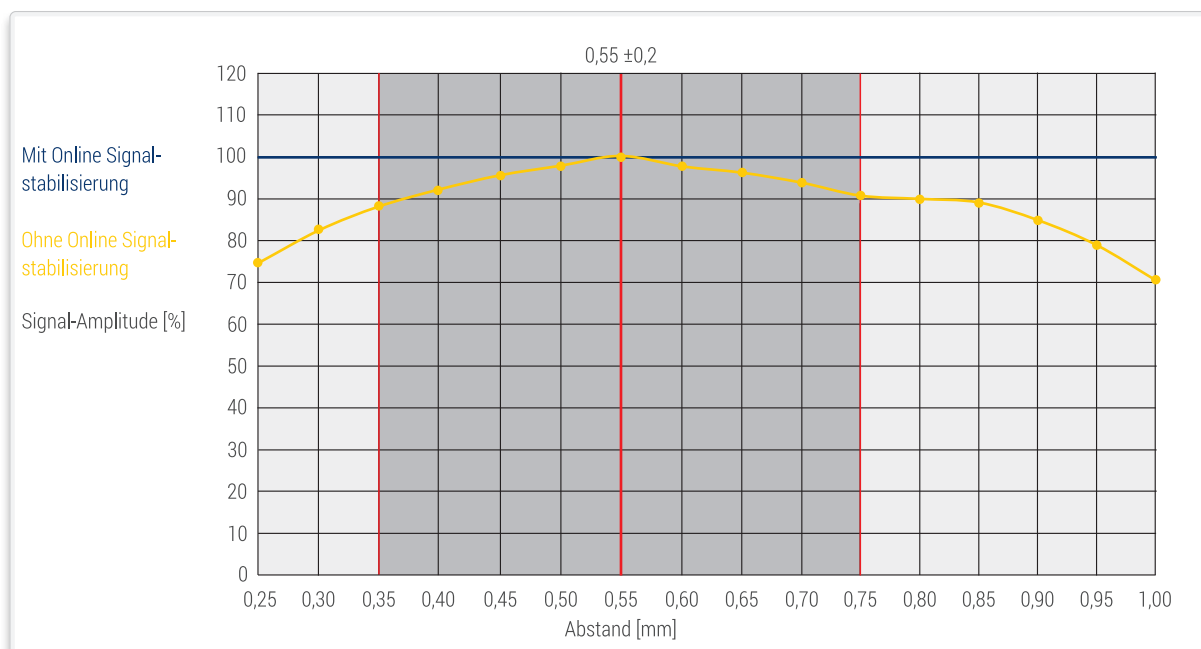

SCHNITTSTELLEN

SINUSFÖRMIGE SPANNUNGSSIGNALE 1 V_{SS}

(Darstellung in „positiver Zählrichtung“)

Spannungsversorgung: +5V ±10 %, max. 160 mA (ohne Last)

Spursignale (Differenzspannung A1+ zu A1- bzw. A2+ zu A2-):

Signalamplitude 0,6 V_{SS} bis 1,2 V_{SS}; typisch 1 V_{SS}

(mit Abschlusswiderstand Z₀ = 120 Ω zwischen A1+ zu A1- bzw. A2+ zu A2-).

Referenzimpuls (Differenzspannung RI+ zu RI-):

Rechteckförmiger Puls mit einer Amplitude von 0,8 bis 1,2 V; typisch 1 V

(mit Abschlusswiderstand Z₀ = 120 Ω zwischen RI+ zu RI-)

Vorteil:

- Hohe Ausgangsfrequenzen auch bei großen Kabellängen.

Spannungssignale (1 V_{SS})

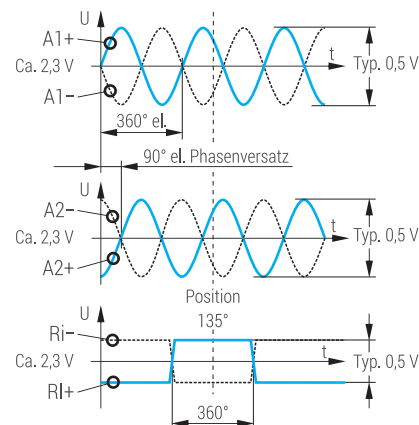

RECHTECKSIGNALE

(Darstellung in „positiver Zählrichtung“)

Über die integrierte Interpolationselektronik (1-, 5-, 10-, 20-, 25-, 50-, 100- oder 200fach Unterteilung) werden die Sinussignale in zwei um 90° phasenverschobene Rechtecksignale umgewandelt. Diese Signale sind nicht unterteilbar. Die Rechtecksignale werden über Line Driver RS 422 Standard im Gegentakt „differential“ ausgegeben.

Ein Messschritt ist der Messweg, der dem Abstand zwischen zwei Flanken der beiden Rechtecksignale entspricht. Die Steuerungselektronik muss so ausgelegt sein, dass sie jede Flanke der Rechteckimpulse erfasst. Der Flankenabstand a_{min} ist in den technischen Daten angegeben. Er bezieht sich auf eine Messung am Interpolator-Ausgang. Laufzeitunterschiede im Line Driver, Kabel und Line Receiver vermindern den Flankenabstand.

Laufzeitunterschiede:

Line Driver: max. 10 ns

Kabel: 0,2 ns/m

Line Receiver: max. 10 ns (bezogen auf die empfohlenen Line Receiver)

Die Steuerungselektronik muss in der Lage sein, den entstehenden Flankenabstand verarbeiten zu können, um Zählfehler zu vermeiden.

Beispiel:

$a_{min} = 100$ ns, 10 m Kabel

100 ns - 10 ns - $10 \times 0,2$ ns - 10 ns = 78 ns

Spannungsversorgung: +5V ±10 %, max. 160 mA (ohne Last)

Vorteile:

- Störsichere Signale.

- Keine zusätzliche Unterteilungselektronik nötig.

Rechtecksignale „differential“

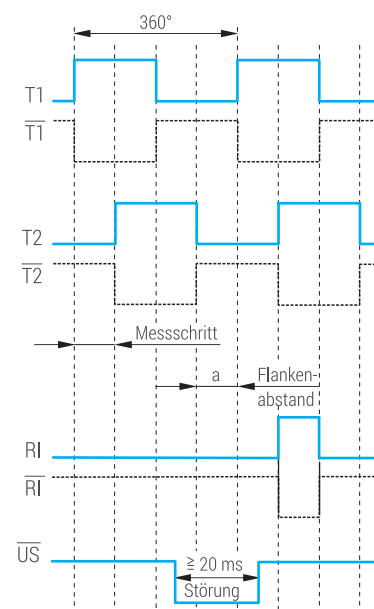

Empfohlene Line Receiver

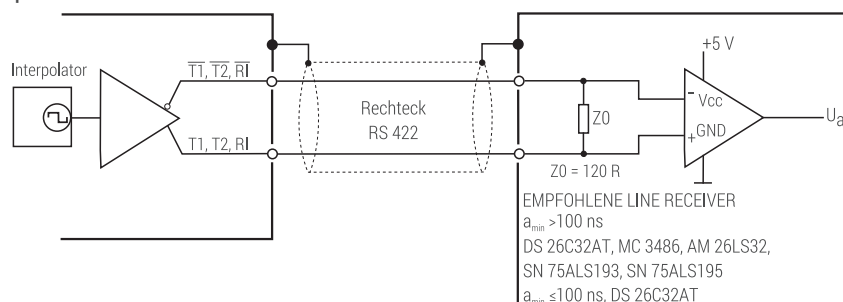

Definition der „positiven Zählrichtung“

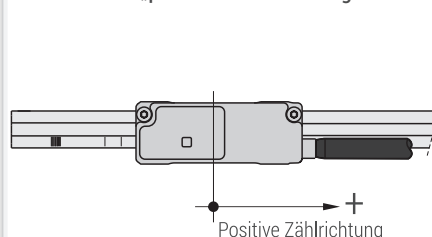

SCHALTSIGNAL-AUSGANG

Für individuelle Sonderfunktionen sind auf dem Stahlmaßband zwei zusätzliche Schaltspuren vorgesehen.
Die gewünschten Positionen der Schaltpunkte werden vom Anwender durch selbstklebende Abdeckbänder festgelegt.

VERSION H

TTL-Ausgang (active high)

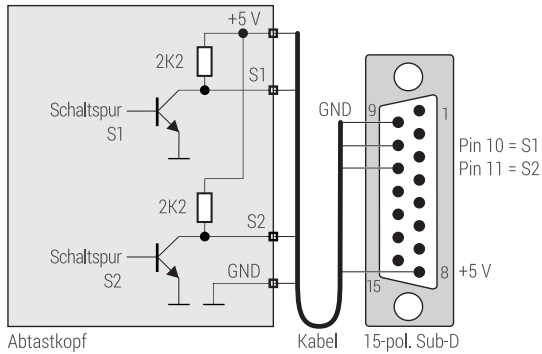

S1, S2 = TTL-Ausgang
 $I_{SOURCE} = 1 \text{ mA}$ (high level $> 2 \text{ V}$)
 $I_{SINK} = 20 \text{ mA}$ (low level $< 0,8 \text{ V}$)

Stahl reflektiert	Abdeckband reflektiert nicht
LOW	HIGH

VERSION Z

Open collector-Ausgang (active high impedance)

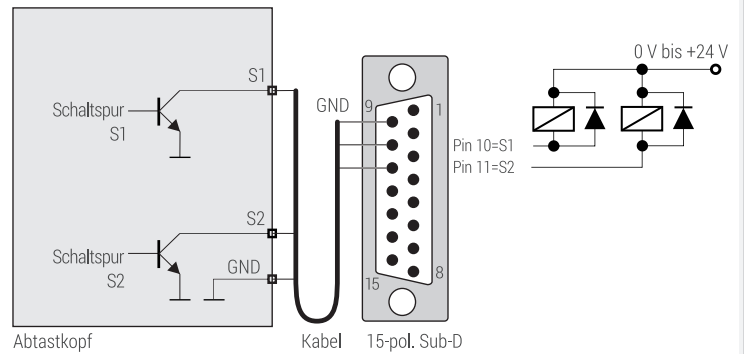

S1, S2 = open collector-Ausgang
 $I_{SINK} = 20 \text{ mA}$ (low level $< 0,8 \text{ V}$)

Stahl reflektiert	Abdeckband reflektiert nicht
LOW	HIGH IMPEDANCE

VERSION L

TTL-Ausgang (active low)

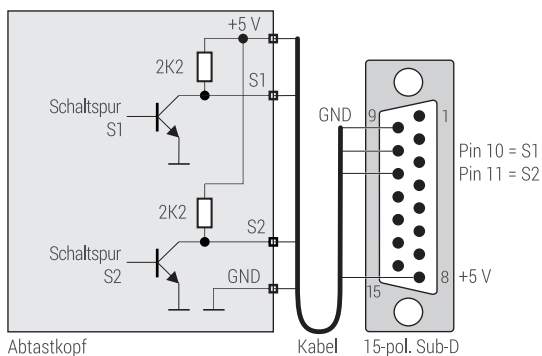

S1, S2 = TTL-Ausgang
 $I_{SOURCE} = 1 \text{ mA}$ (high level $> 2 \text{ V}$)
 $I_{SINK} = 20 \text{ mA}$ (low level $< 0,8 \text{ V}$)

Stahl reflektiert	Abdeckband reflektiert nicht
HIGH	LOW

VERSION C

Open collector-Ausgang (active low)

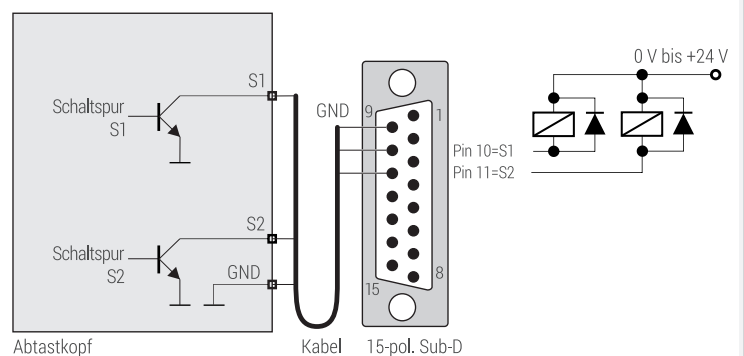

S1, S2 = open collector-Ausgang
 $I_{SINK} = 20 \text{ mA}$ (low level $< 0,8 \text{ V}$)

Stahl reflektiert	Abdeckband reflektiert nicht
HIGH IMPEDANCE	LOW

TECHNISCHE DATEN

ABTASTKOPF

Gerätetyp	AK MS 15 1 Vss	AK MS 15 TTLx1u	AK MS 15 TTLx5	AK MS 15 TTLx10	AK MS 15 TTLx20	AK MS 15 TTLx25	AK MS 15 TTLx50	AK MS 15 TTLx100	AK MS 15 TTLx200
Schnittstelle	~	⌋	⌋	⌋	⌋	⌋	⌋	⌋	⌋
Messschritt [µm]	Je nach externer Unterteilung	10,00	2,00	1,00	0,50	0,40	0,20	0,10	0,05
Integrierte Interpolation	--	1fach	5fach	10fach	20fach	25fach	50fach	100fach	200fach
Max. Ausgangsfrequenz [kHz]	250	--	--	--	--	--	--	--	--
Verfahrgeschwindigkeit typ. [m/s]	10,00	10,00	6,40	3,20	2,40	1,92	1,92	0,96	0,96
Flankenabstand a _{min} [ns]	--	500	300	300	200	200	100	100	50
Verfahrgeschwindigkeit max. [m/s]	10,00	10,00	9,60	9,60	9,60	9,60	4,80	2,40	1,20
Flankenabstand a _{min} [ns]	--	500	200	100	50	40	40	40	40
Interpolationsabweichung nach Signalstabilisierung	Typisch ±65 nm (Spitze-Spitze)								
Elektrischer Anschluss	Kabel, 0,5 m, 1 m oder 3 m mit Sub-D Stecker, Stift, 15-polig								
Spannungsversorgung	+5 V ±10 %								
Leistungsaufnahme	Max. 880 mW (ohne Last)								
Stromaufnahme	Max. 160 mA (ohne Last)								
Vibration 55 Hz – 2000 Hz Schock 8 ms	≤ 150 m/s ² (EN 60 068-2-6) ≤ 750 m/s ² (EN 60 068-2-27)								
Arbeitstemperatur Lagertemperatur	0 °C bis 50 °C -20 °C bis 70 °C								
Masse	Abtastkopf: 12 g (ohne Kabel), Anschlusskabel: 30 g/m, Stecker: Sub-D-Stecker: 28 g								

MAßVERKÖRPERUNG

Gerätetyp	MB MS 15 MK	MS 15 MP	MS 15 GK	MS 15 BK
Teilungsträger	Stahlmaßband	Stahlmaßband	Glasmaßstab	Glaskeramik-Maßstab
Längenausdehnungskoeffizient	$\alpha \approx 10 \times 10^{-6}/K$	$\alpha \approx 10 \times 10^{-6}/K$	$\alpha \approx 8,5 \times 10^{-6}$	$\alpha \approx 0 \times 10^{-6} / K$
Teilungsperiode	40 µm	40 µm	40 µm	40 µm
Genauigkeitsklassen *	±5, ±15 µm/m	±5, ±15 µm/m	±3, ±5 µm/m	±3, ±5 µm/m
Linearitätsabweichung	±3 µm/m	±3 µm/m	±3 µm/m	±3 µm/m
Basisabweichung	≤ ±0,75 µm/50 mm (typisch)	≤ ±0,75 µm/50 mm (typisch)	≤ ±0,30 µm/10 mm	≤ ±0,30 µm/10 mm
Messlänge ML	20 000 mm	20 000 mm	3140 mm	1920 mm **
Referenzmarken	Standard: 50 mm äquidistant / Position kundenseitig wählbar / Abstandskodiert auf Anfrage			
Masse	17 g/m	90 g/m + 2 g Klemme	55 g/m	57 g/m

* Bei 20 °C

** Größere Längen auf Anfrage

KONFORMITÄTEN UND ZERTIFIZIERUNGEN

RoHS	2011/65/EU, 2015/863/EU
EMV	2014/30/EU
Produkt-Zertifizierungen	UL, CSA, EN, IEC 61010-1

MS 15 MK

- Stahlmaßband mit aufgezoogenem Klebeband



Abmessungen, Anbautoleranzen:

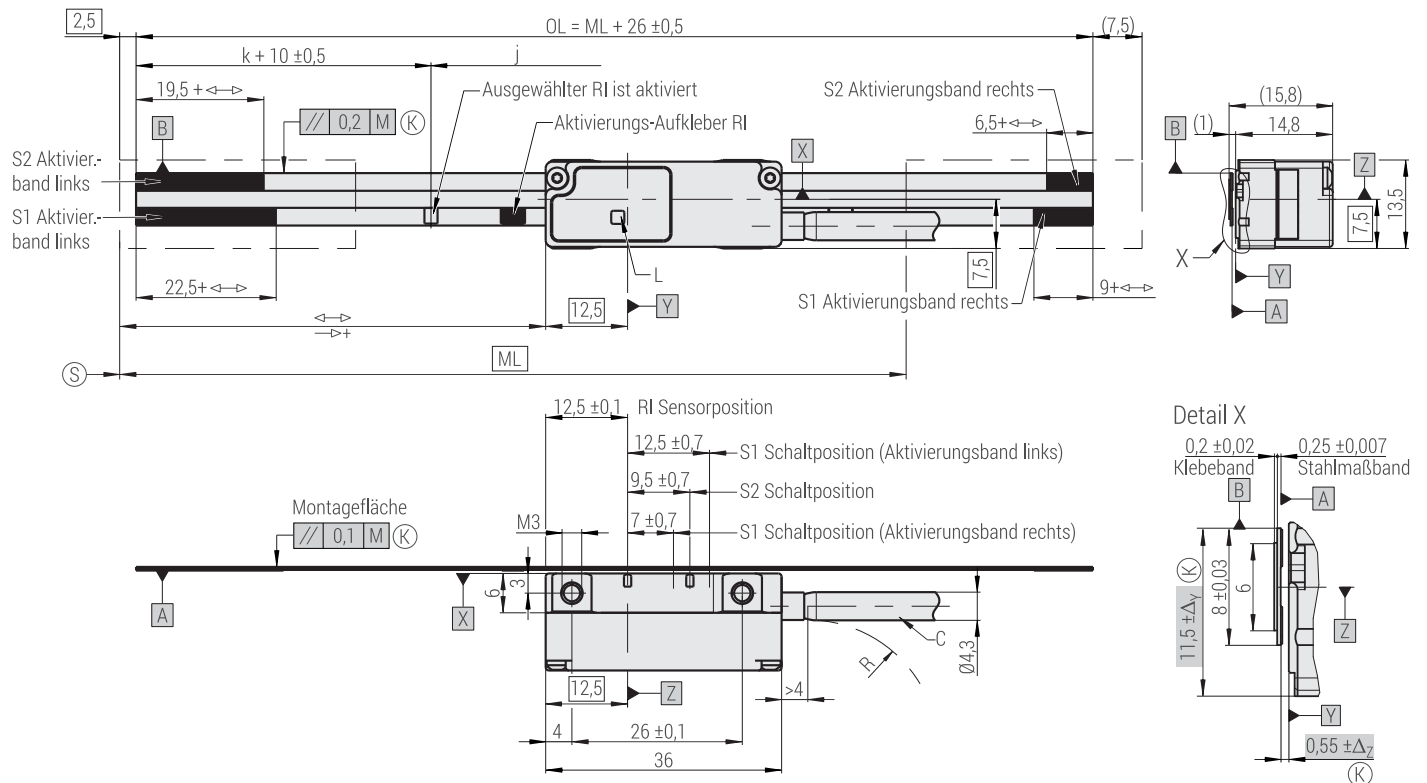

- M = Maschinenführung
 ML = Messlänge
 OL = Gesamtlänge
 \leftrightarrow = 0...ML
 \rightarrow = Bewegungsrichtung des Abtastkopfes für steigende Positionswerte
 RI = Wählbare Referenzmarke(n)
 k = Beliebige Position der ausgewählten Referenzmarke vom Beginn der ML
 j = Zusätzliche Referenzmarken alle 50 auswählbar
 C = Anschlusskabel
 (K) = Kundenseitige Anschlussmaße
 L = LED-Funktionskontrolle
 R = Biegeradius: stat. $R \geq 8$ mm, dyn. $R \geq 20$ mm
 (S) = Beginn der Messlänge
 S1, S2 = Schaltsignal

- Zulässige Lageabweichungen Abtastkopf – Maßband [A] [B]
- Δ_Y = Verschiebung, $\pm 0,5$ mm
 Δ_Z = Abstandstoleranz, $\pm 0,2$ mm
 φ_Z = $\pm 1,00$ mrad oder $\pm 0,06^\circ$ (Gierwinkel)
 φ_Y = $\pm 3,50$ mrad oder $\pm 0,20^\circ$ (Nickwinkel)
 φ_X = $\pm 4,00$ mrad oder $\pm 0,23^\circ$ (Rollwinkel)

mm

 Toleranz ISO 8015
 ISO 2768:1989 - m H
 < 6 mm: $\pm 0,2$ mm

Bandanbauhilfe TMT Mx 15 MK (optional)
 Zum sicheren und präzisen Aufbringen des Stahlmaßbandes.

- TMT Mx 15 MK anstelle des MS 15 Abtastkopfes montieren.
- Stahlmaßband (Version MK) einfädeln und die Bandlänge abfahren.
- TMT Mx 15 MK demontieren, MS 15 Abtastkopf montieren.

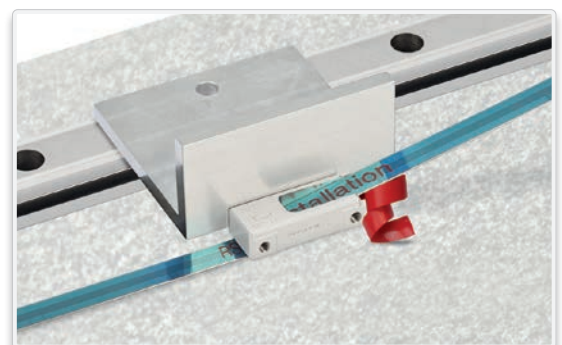

MS 15 MP

- Stahlmaßband im Aluminiumprofil mit Klemmelement
- Klemmelement geschraubt
- Profil mit aufgezo-genem Klebeband



Abmessungen, Anbautoleranzen:

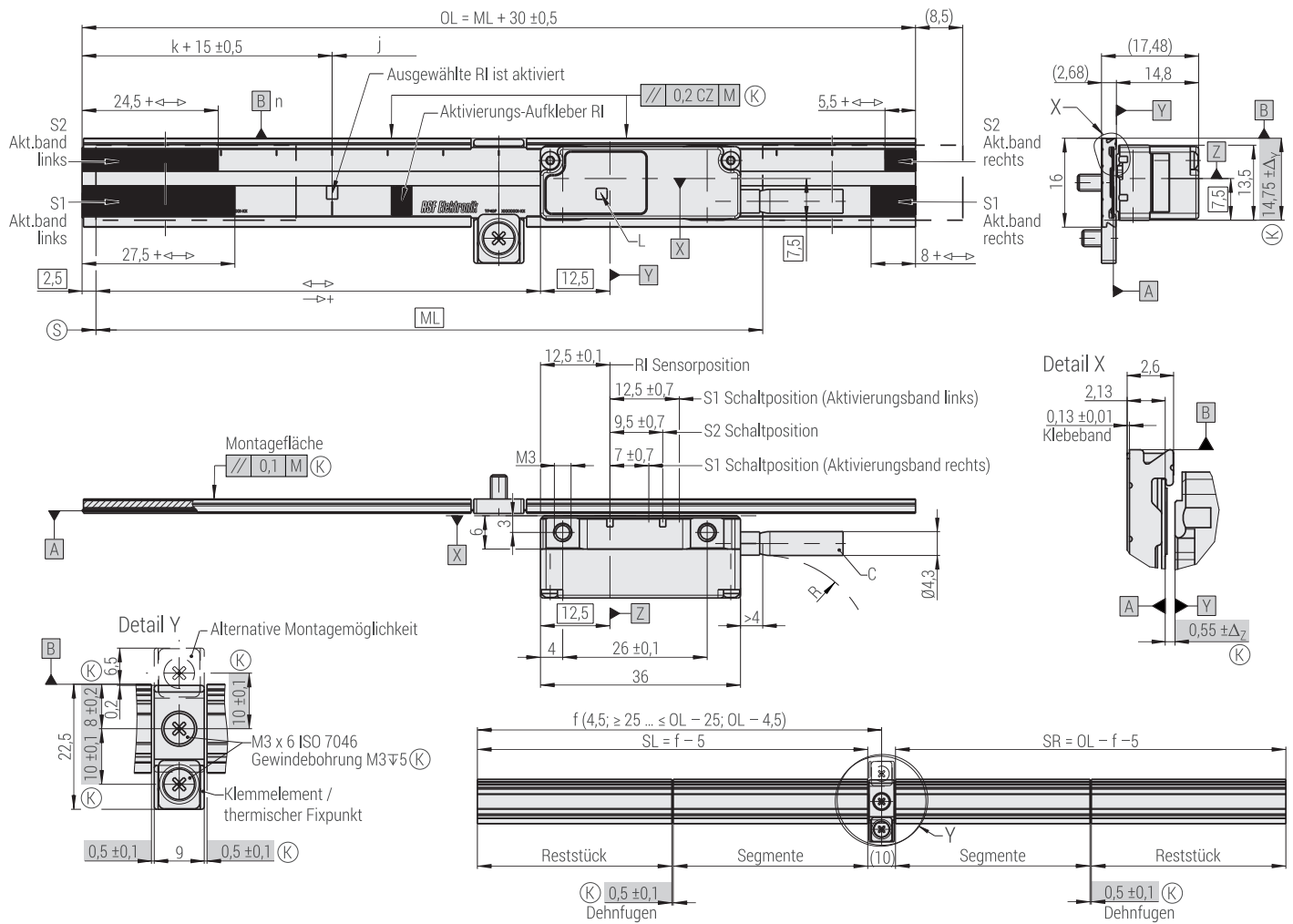

- M = Maschinenführung
 ML = Messlänge
 OL = Gesamtlänge
 ←→ = 0...ML
 →+ = Bewegungsrichtung des Abtastkopfes für steigende Positionswerte
 RI = Wählbare Referenzmarke(n)
 k = Beliebige Position der ausgewählten Referenzmarke vom Beginn der ML
 j = Zusätzliche Referenzmarken alle 50 mm auswählbar
 f = Position des Klemmelements
 Standard: $f = \text{OL} / 2$
 Optional: $f = \begin{cases} 4,5 \\ \geq 25 \dots \leq \text{OL} - 25 \\ \text{OL} - 4,5 \end{cases}$
 C = Anschlusskabel
 K = Kundenseitige Anschlussmaße
 L = LED-Funktionskontrolle
 R = Biegeradius: stat. $R \geq 8 \text{ mm}$, dyn. $R \geq 20 \text{ mm}$
 S = Beginn der Messlänge
 S1, S2 = Schaltsignal
 n = 1, 2, 3 ... (Anzahl der Segmente)

Zulässige Lageabweichungen Abtastkopf – Maßband $\text{A} \text{ } \text{B}$

- Δ_y = Verschiebung, $\pm 0,5 \text{ mm}$
 Δ_z = Abstandstoleranz, $\pm 0,2 \text{ mm}$
 φ_z = $\pm 1,00 \text{ mrad}$ oder $\pm 0,06^\circ$ (Gierwinkel)
 φ_y = $\pm 3,50 \text{ mrad}$ oder $\pm 0,20^\circ$ (Nickwinkel)
 φ_x = $\pm 4,00 \text{ mrad}$ oder $\pm 0,23^\circ$ (Rollwinkel)

mm

 Toleranz ISO 8015
 ISO 2768:1989 - m H
 $< 6 \text{ mm}$: $\pm 0,2 \text{ mm}$

MS 15 GK, BK

- GK: Glasmaßstab mit Klebeband
- BK: Glaskeramik-Maßstab mit Klebeband



Abmessungen, Anbautoleranzen:

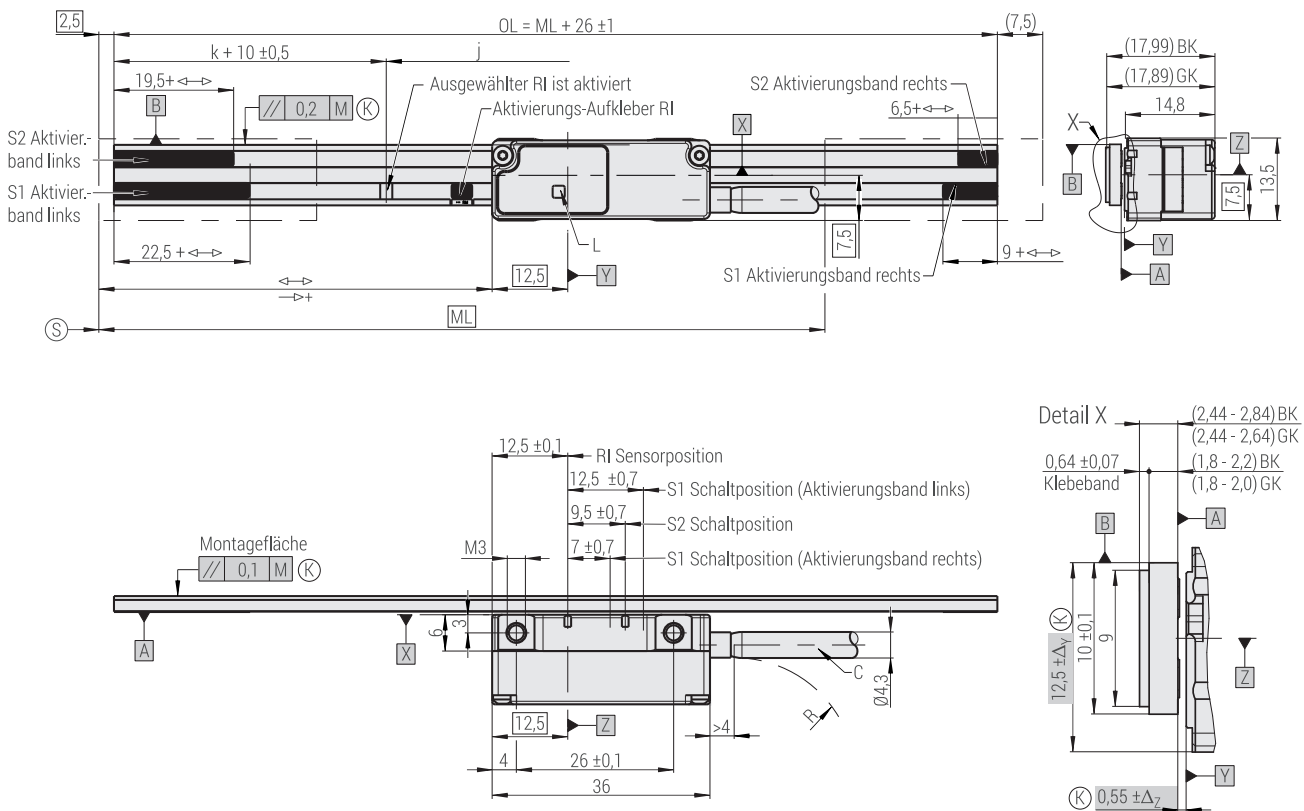

- M = Maschinenführung
 ML = Messlänge
 OL = Gesamtlänge
 ↔ = 0...ML
 →+ = Bewegungsrichtung des Abtastkopfes für steigende Positionswerte
 RI = Wählbare Referenzmarke(n)
 k = Beliebige Position der ausgewählten Referenzmarke vom Beginn der ML
 j = Zusätzliche Referenzmarken alle 50 auswählbar
 C = Anschlusskabel
 (K) = Kundenseitige Anschlussmaße
 L = LED-Funktionskontrolle
 R = Biegeradius: stat. $R \geq 8$ mm, dyn. $R \geq 20$ mm
 (S) = Beginn der Messlänge
 S1, S2 = Schaltsignal
 BK = Glaskeramik-Maßstab mit Klebeband
 GK = Glasmaßstab mit Klebeband

Zulässige Lageabweichungen Abtastkopf – Maßstab [A][B]

- Δ_y = Verschiebung, $\pm 0,5$ mm
 Δ_z = Abstandstoleranz, $\pm 0,2$ mm
 φ_z = $\pm 1,00$ mrad oder $\pm 0,06^\circ$ (Gierwinkel)
 φ_y = $\pm 3,50$ mrad oder $\pm 0,20^\circ$ (Nickwinkel)
 φ_x = $\pm 4,00$ mrad oder $\pm 0,23^\circ$ (Rollwinkel)

mm



Toleranz ISO 8015
 ISO 2768:1989 - m H
 < 6 mm: $\pm 0,2$ mm

REFERENZMARKEN (RI)- UND SCHALTPUNKTE-AUSWAHL

Referenzmarken (RI)-Auswahl

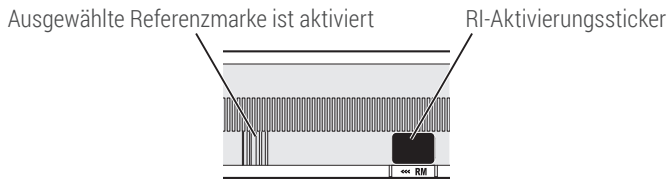

Auswahl der Schaltpunkte

$S1_L$ = Schaltpunkt Signal S1 vom Beginn der Messlänge ML

$S1_R$ = Schaltpunkt Signal S1 vor Ende der Messlänge ML

$S2_L$ = Schaltpunkt Signal S2 vom Beginn der Messlänge ML

$S2_R$ = Schaltpunkt Signal S2 vor Ende der Messlänge ML

Ⓢ = Beginn der Messlänge ML

BEISPIEL 1: LIMIT-FUNKTION

$S1_R$: 15 mm vor Ende ML

$S2_L$: 20 mm vom Beginn ML

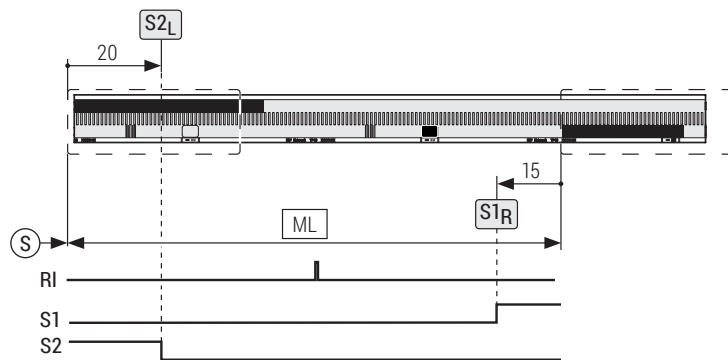

BEISPIEL 2: LIMIT-FUNKTION UND HOMING

$S1_L$: 10 mm vom Beginn ML

$S1_R$: 15 mm vor Ende ML

$S2_R$: 55 mm vor Ende ML

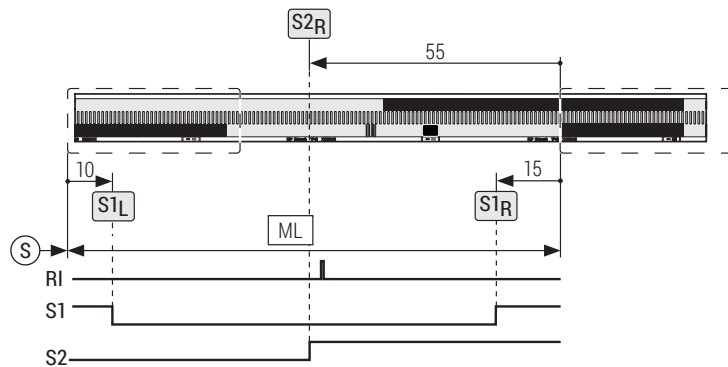

Hinweis!

Maße und Regeln für Aktivierungsbänder sind in der Montageanleitung beschrieben.

ÜBERPRÜFUNG DER FUNKTIONEN

LED ANZEIGE	INFORMATION	HINWEIS
Ohne externes Prüfgerät		
Funktionskontrolle Hauptspur		
▪ LED leuchtet GRÜN	Abtastsignale sehr gut	Nach erfolgreicher Montage
▪ LED blinkt GRÜN	Abtastsignale gut	Bei Montage nicht erlaubt → im Betrieb erlaubt
▪ LED blinkt ROT	Abtastsignale außerhalb der Toleranz → Fehler	Anbau prüfen, Maßverkörperung reinigen
Funktionskontrolle Referenzimpuls RI		Nur bei Überfahren der Referenzmarke
▪ LED blinkt BLAU	RI in Toleranz	
▪ LED blinkt ROT	RI außerhalb der Toleranz	Anbau prüfen, Maßverkörperung reinigen
Mit externem Prüfgerät		
Funktionskontrolle Hauptspur		
▪ LED leuchtet GRÜN	Abtasteinheit mit Spannung versorgt	Auswertung der Abtastsignale via LED abgeschaltet
Funktionskontrolle Referenzimpuls RI		Nur bei Überfahren der Referenzmarke
▪ LED blinkt BLAU	RI in Toleranz	
▪ LED blinkt ROT	RI außerhalb der Toleranz	Anbau prüfen, Maßverkörperung reinigen

EXTERNES PRÜFGERÄT PWT 101

Obwohl die MS 15 Messgeräte relativ große mechanische Montagetoleranzen zulassen, ist es doch empfehlenswert die Funktion der Ausgangssignale und des Referenzimpulses zu überprüfen.

Die Signale können direkt über die integrierte Funktionskontrolle via LED oder z.B. mittels eines Oszilloskopes angezeigt und auf Übereinstimmung mit den Signalspezifikationen geprüft werden. Letzteres erfordert jedoch einen bestimmten Messaufwand.

Das PWT 101 ist ein Testgerät zur Funktionskontrolle sowie Justage von RSF Elektronik Messgeräten. Bei Messgeräten mit Steckerbelegung nach RSF Elektronik Standard (s. S. 05) muss zusätzlich der Belegungsadapter PA2 verwendet werden. Bei alternativen Steckerbelegungen können andere Belegungsadapter erforderlich sein.

Dank der kompakten Abmessungen und des robusten Designs ist das PWT 101 besonders für den mobilen Einsatz geeignet. Die Anzeige und Bedienung erfolgt über einen 4,3"-Farb-Flachbildschirm mit Touch-Funktion.

Funktionsumfang

Der Funktionsumfang des PWT 101 kann über ein Firmware-Update erweitert werden. Unter www.heidenhain.de werden entsprechende Firmware-Dateien zur Verfügung gestellt, die mit einer Speicherkarte (nicht im Lieferumfang enthalten) in das PWT 101 eingelesen werden können.

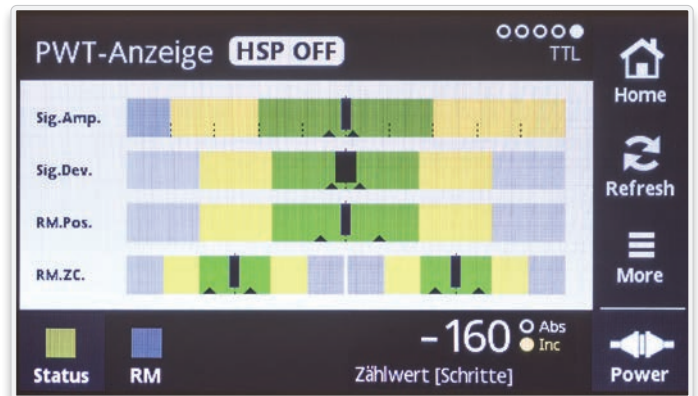

WEITERE PRODUKTE

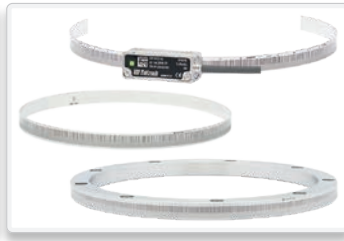

MCR 15 | MCS 15

Absolute modulare Winkelmessgeräte in kompakter Bauform

- Diverse serielle Schnittstellen
- Statusanzeige direkt am Abtastkopf über LED-Funktion
- Einfache Montage durch große Anbautoleranzen
- Große Unempfindlichkeit gegenüber Verschmutzung
- Mögliche Trommeldurchmesser (TTR): 50,00 mm bis 350,23 mm (außen)
- Mögliche Abtastdurchmesser (MBR): 59,93 mm bis 350,23 mm (außen)
- Mögliche Abtastdurchmesser (MCS): ab 75 mm

MCR 16 | MCS 16

Absolute modulare Winkelmessgeräte in kompakter Bauform

- Diverse serielle Schnittstellen
- Statusanzeige direkt am Abtastkopf über LED-Funktion
- Einfache Montage durch große Anbautoleranzen
- Große Unempfindlichkeit gegenüber Verschmutzung
- Mögliche Trommeldurchmesser (TTR): 75,06 mm bis 350,23 mm (außen)
- Mögliche Abtastdurchmesser (MBR): 75,06 mm bis 350,23 mm (außen)
- Mögliche Abtastdurchmesser (MCS): ab 75 mm

MSR 15 | MSS 15

Inkrementelle modulare Winkelmessgeräte in kompakter Bauform

- Anzeige der Signalgüte direkt am Abtastkopf über 3-farbige LED-Funktion
- Einfache Montage durch große Anbautoleranzen
- Große Unempfindlichkeit gegenüber Verschmutzung
- Mögliche Trommeldurchmesser (TTR): 50,00 mm bis 350,23 mm (außen)
- Mögliche Abtastdurchmesser (MBR): 59,93 mm bis 350,23 mm (außen)
- Mögliche Abtastdurchmesser (MSS): ab 75 mm

MSR 45

Modulare Winkelmessgeräte mit Stahlmaßband - verschiedene Ausführungen

- Vollkreis- oder Segmentausführung
- Teilungsperiode: 200 µm
- Genauigkeit der Teilung (gestreckt): ±30 µm/m
- Hohe zulässige Drehzahl bzw. Umfangsgeschwindigkeit
- Integrierte Signalunterteilung: bis 100fach
- Mögliche Durchmesser: Vollkreis ab Ø 146,99 mm
Segment ab Ø 150 mm

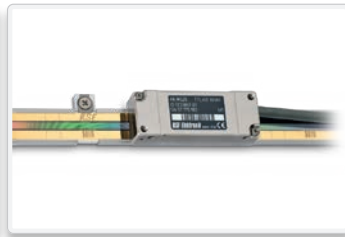

MC 15

Absolute offene Längenmessgeräte mit Statusanzeige

- Diverse serielle Schnittstellen
- Statusanzeige direkt am Abtastkopf über LED-Funktion
- Einfache Montage durch große Anbautoleranzen
- Große Unempfindlichkeit gegenüber Verschmutzung
- Max. Messlänge
Stahlmaßband: 10 000 mm

MS 14

Offene Längenmessgeräte mit integrierter Anbaukontrolle

- Problemloser Anbau; ohne Prüfgerät oder Oszilloskop
- Anzeige der Signalgüte direkt am Abtastkopf über 3-farbige LED-Funktion
- Referenzmarken-Position kundenseitig wählbar
- Große Unempfindlichkeit gegenüber Verschmutzung
- Hohe zulässige Verfahrensgeschwindigkeit
- Integrierte Signalunterteilung: bis zu 200fach
- Max. Messlänge
Stahlmaßband: 10 000 mm

MS 25

Offene Längenmessgeräte mit und ohne integrierter Anbaukontrolle

- Problemloser Anbau; ohne Prüfgerät oder Oszilloskop
- Anzeige der Signalgüte direkt am Abtastkopf über 3-farbige LED-Funktion
- Zwei voneinander getrennte Schaltsignale für individuelle Sonderfunktionen
- Referenzmarken-Position kundenseitig wählbar
- Große Unempfindlichkeit gegenüber Verschmutzung
- Hohe zulässige Verfahrensgeschwindigkeit
- Integrierte Signalunterteilung: bis zu 200fach
- Max. Messlänge
Glasmaßstab: 3140 mm
Stahlmaßband: 20 000 mm

MS 45

Offene Längenmessgeräte mit integrierter Anbaukontrolle

- Problemloser Anbau; ohne Prüfgerät oder Oszilloskop
- Anzeige der Signalgüte direkt am Abtastkopf über 3-farbige LED-Funktion
- Flache Bauform
- Einfache Montage durch große Anbautoleranzen
- Große Unempfindlichkeit gegenüber Verschmutzung
- Hohe zulässige Verfahrensgeschwindigkeit
- Integrierte Signalunterteilung: bis zu 100fach
- Max. Messlänge
Stahlmaßband: 30 000 mm

VERTRIEBSKONTAKTE

AUSTRIA <i>Stammsitz</i>	RSF Elektronik Ges.m.b.H.	A-5121 Tarsdorf 93	☎ +43 62 78 81 92-0 FAX +43 62 78 81 92-79	e-mail: info@rsf.at internet: www.rsf.at
BELGIEN	HEIDENHAIN NV/SA	Pamelse Klei 47 1760 Roosdaal	☎ +32 (54) 34 3158 FAX +32 (54) 34 3173	e-mail: sales@heidenhain.be internet: www.heidenhain.be
FRANKREICH	HEIDENHAIN FRANCE sarl	2 Avenue de la Christallerie 92310 Sèvres	☎ +33 1 41 14 30 00 FAX +33 1 41 14 30 30	e-mail: info@heidenhain.fr internet: www.heidenhain.fr
GROßBRITANNIEN	HEIDENHAIN (GB) Ltd.	200 London Road Burgess Hill West Sussex RH15 9RD	☎ +44 1444 247711 FAX +44 1444 870024	e-mail: sales@heidenhain.co.uk internet: www.heidenhain.co.uk
ITALIEN	HEIDENHAIN ITALIANA S.r.l.	Via Giuseppe De Notaris 52 20128 Milan	☎ +39 02 27075-1 FAX +39 02 27075-210	e-mail: info@heidenhain.it internet: www.heidenhain.it
NIEDERLANDE	HEIDENHAIN NEDERLAND B.V.	Copernicuslaan 34 6716 BM EDE	☎ +31 318-581800 FAX +31 318-581870	e-mail: verkoop@heidenhain.nl internet: www.heidenhain.nl
SPANIEN	FARRESA ELECTRONICA S.A	Les Corts 36-38 08028 Barcelona	☎ +34 93 4 092 491 FAX +34 93 3 395 117	e-mail: farresa@farresa.es internet: www.farresa.es
SCHWEDEN	HEIDENHAIN Scandinavia AB	Rosterigränd 16 SE-117 61 Stockholm	☎ +46 8 531 933 50 FAX +46 8 531 933 77	e-mail: sales@heidenhain.se internet: www.heidenhain.se
SCHWEIZ	HEIDENHAIN (SCHWEIZ) AG	Vieristrasse 14 8603 Schwerzenbach	☎ +41 44 806 27 27 FAX +41 44 806 27 28	e-mail: verkauf@heidenhain.ch internet: www.heidenhain.ch
CHINA	DR. JOHANNES HEIDENHAIN (CHINA) Co., Ltd	No. 6, Tian Wei San Jie, Area A, Beijing Tianzhu Airport Industrial Zone Shunyi District, Beijing 101312	☎ +86 10 80 42-0000	e-mail: sales@heidenhain.com.cn internet: www.heidenhain.com.cn
ISRAEL	MEDITAL Hi-Tech	36 Shacham St., P.O.Box 7772 4951729 Petach Tikva	☎ +972 0 3 923 33 23 FAX +972 0 3 923 16 66	e-mail: avi@medital.co.il internet: www.medital.co.il
JAPAN	HEIDENHAIN K.K.	Hulic Kojimachi Bldg., 9F 3-2 Kojimachi, Chiyoda-ku Tokyo, 102-0083	☎ +81 3 3234 7781 FAX +81 3 3262 2539	e-mail: sales@heidenhain.co.jp internet: www.heidenhain.co.jp
KOREA	HEIDENHAIN LTD.	75, Jeonpa-ro 24beon-gil, Manan-gu, Anyang-si 14087 Gyeonggi-do	☎ +82 31 380 5200 FAX +82 31 380 5250	e-mail: info@heidenhain.co.kr internet: www.rsf.co.kr
SINGAPUR	HEIDENHAIN PACIFIC PTE LTD.	51, Ubi Crescent 408593 Singapore	☎ +65 67 49 32 38 FAX +65 67 49 39 22	e-mail: info@heidenhain.com.sg internet: www.heidenhain.com.sg
TAIWAN	HEIDENHAIN CO., LTD.	No. 29, 33rd Road; Taichung Industrial Park Taichung 40768	☎ +886 4 2358 89 77 FAX +886 4 2358 89 78	e-mail: info@heidenhain.tw internet: www.heidenhain.com.tw
USA	HEIDENHAIN CORPORATION	333 East State Parkway Schaumburg, IL 60173-5337	☎ +1 847 490 11 91	e-mail: info@heidenhain.com internet: www.heidenhain.us

Ausgabe 08/2024 ■ Art.Nr.1118279-03 ■ Dok.Nr. D1118279-09-A-01 ■ Technische Änderungen vorbehalten!



RSF Elektronik

Ges.m.b.H.

Elektronische Längen- und Winkelmessgeräte
Präzisionsteilungen

Zertifiziert nach
ISO 9001
ISO 14001

